

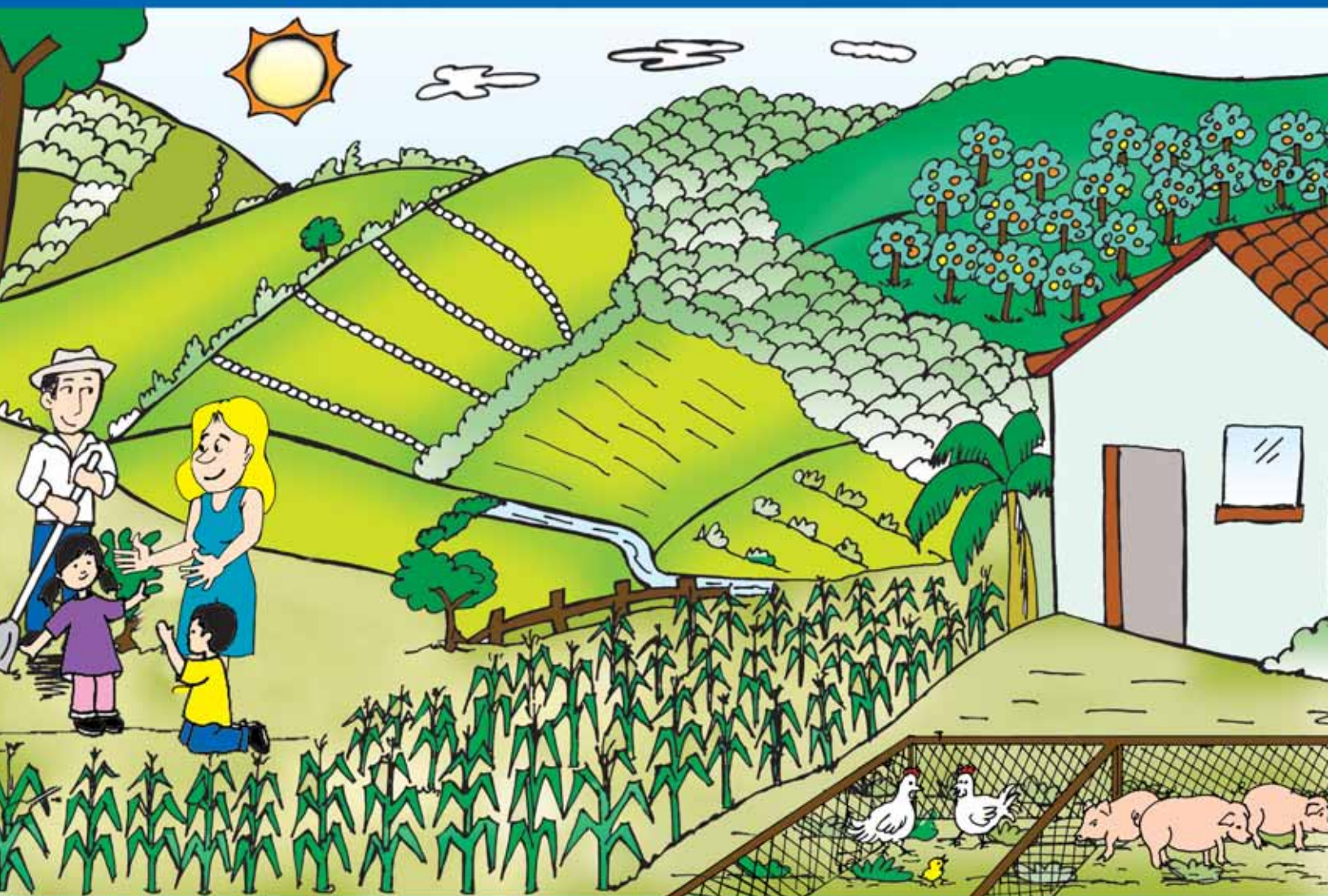

PLAN DE FINCA - HOGAR



CENTRO NACIONAL DE TECNOLOGÍA AGROPECUARIA Y FORESTAL (CENTA)

PROGRAMA ESPECIAL PARA LA SEGURIDAD ALIMENTARIA (PESA) EN EL SALVADOR

GCP/ELS/007/SPA

Presentación

Programa Especial para la Seguridad Alimentaria (PESA)

Colaboración técnica:

Consultores PESA - FAO

Personal Técnico de la Agencia de Extensión CENTA San Francisco Gotera.

Personal Técnico de la Agencia de Extensión CENTA Nueva Guadalupe.

Alcaldías Municipales de:

- Guatajiagua
- Yamabal
- Sensembra
- Nueva Granada

Personal Técnico del MSPAS de la Región Oriental

Información del Programa CENTA-PESA

Teléfonos:

FAO-PESA: 2264-3880
PESA San Miguel: 2664-1198
CENTA Gotera: 2654-0005
CENTA Nva.
Guadalupe: 2665-0176

www.pesacentroamerica.org
www.fao.org

Este Plan de Finca-Hogar se ha diseñado con los aportes del equipo técnico del proyecto GCP/ELS/008/SPA y de otras experiencias de proyectos de desarrollo rural.

El Programa Especial para la Seguridad Alimentaria (PESA) inició sus actividades en El Salvador, en abril del 2006 con el objetivo de "Reducir la proporción de los hogares rurales que viven en inseguridad alimentaria y nutricional, mediante iniciativas de desarrollo agrícola y humano para garantizar la producción, estabilidad, acceso, uso y consumo de alimentos, basadas en alianzas estratégicas de desarrollo local".

El Programa se conduce bajo la asesoría técnica de la FAO, el apoyo financiero de la AECID y es ejecutado por el Ministerio de Agricultura y Ganadería, a través del CENTA, quien brinda la asistencia técnica agropecuaria para la disponibilidad y acceso a los alimentos.

La orientación en educación en salud y nutrición para el apropiado consumo y aprovechamiento biológico, se ofrece con el apoyo del Ministerio de Salud Pública y Asistencia Social. Y en los centros escolares, -a la comunidad educativa- en coordinación con el Ministerio de Educación.

El PESA inició sus actividades de campo en los municipios de Guatajiagua y Nueva Granada. Actualmente, ha ampliado su cobertura a los municipios de Sensembra y Yamabal, con el objetivo de ampliar el número de familias participantes en el Programa, los cuales reciben asistencia técnica orientada a conseguir la seguridad alimentaria de la unidad familiar.

A partir de este año, el PESA aplica la metodología de transferencia conocida como Familia Demostradora, que consiste en enfocar la asistencia técnica a una pareja (hombre y mujer) que toman protagonismo en la comunidad para aprender, experimentar y adoptar tecnologías en la finca e implementar las buenas prácticas en el hogar las cuales las comparte con otras familias cercanas.

Por lo anterior, contar con un Plan de Finca-Hogar, se hace necesario e indispensable, para la planificación de actividades, en la finca como en el hogar, en busca del mejoramiento integral en la vida de las familias participantes.

Se espera que cada Plan de Finca-Hogar, se convierta en el plan de trabajo de cada una de las familias, y que sea ejecutado en forma conjunta, con el apoyo de los equipos conjuntos conformados por los técnicos del CENTA, promotores de salud y Consejeros voluntarios, brigadistas de saneamiento, con la finalidad de facilitar un hogar digno y una finca productiva, que contribuya con la seguridad alimentaria y nutricional de cada uno de los miembros de la familia participante en el Programa.

Estimado productor, estimada productora:

Ustedes año con año, antes de iniciar el ciclo agrícola piensan ¿qué sembrar?, ¿dónde sembrar? y ¿cuánto sembrar?, en otras palabras planifican cómo utilizar mejor sus recursos y aprovechar mejor el terreno o parcela, con el fin de disminuir costos de producción, obtener mejores cosechas y además incrementar sus ingresos.

En esta oportunidad, el Programa Especial para la Seguridad Alimentaria (PESA) y el Centro Nacional de Tecnología Agropecuaria y Forestal (CENTA) del Ministerio de Agricultura y Ganadería (MAG), a través del técnico extensionista que le visita estará con ustedes para hacer su plan de trabajo, donde planificará sus actividades de la finca y también algunas actividades de mejora para su hogar.

Eso se hará a través de este Plan de Finca-Hogar, que ayudará tanto a los extensionistas como a las familias a planificar las actividades agroproductivas y del hogar que el Programa promueve con el fin de producir más alimentos y generar mayores ingresos y en el hogar, crear un ambiente familiar agradable y de bienestar, que contribuya con la seguridad alimentaria y nutricional del grupo familiar.

Recuerden, que el equipo conjunto CENTA-PESA-SALUD, es su mejor aliado para realizar el trabajo de su Finca-Hogar. Acérquese a su extencionista, promotor/a o Consejera (o) voluntario (a), brigadista de saneamiento y juntos comiencen a desarrollar su Plan de Finca-Hogar.

PLAN DE FINCA-HOGAR

Reservado al Programa:

Código familia: _____

--	--	--

1. INFORMACIÓN GENERAL

Nombre del productor: _____ No. DUI: _____
 Nombre de la productora: _____ No. DUI: _____
 Teléfono familiar: _____ Caserío: _____
 Cantón _____ Municipio: _____ Depto: _____
 Grupo familiar: _____

Nombre	Mujer	Hombre	Edad	Parentesco

2. INFORMACIÓN DEL HOGAR

Su vivienda es: Propia _____ Alquilada: _____
 Tipo de casa: Paredes _____ Techo _____ Piso _____
 Cuenta con servicios básicos: Luz _____ Agua: Potable _____ Nacimiento _____
 Cual es el área del lote de la vivienda: _____ (mt²/mz)
 Cuenta con espacio para realizar actividades productivas: SI _____ NO _____

3. INFORMACIÓN DE LA FINCA O PARCELA

Tenencia de la tierra: propietario (a) _____ Arrendatario (a) _____
 A nombre de quien esta la tierra: Mujer _____ Área (mz) Hombre _____ Área (mz)
 Área total de la parcela o terreno propio: _____ (mz)
 Área total del terreno alquilado: _____ (mz)

- Fecha de elaboración del Plan: _____
- Agencia de extensión: _____
- Extensionista responsable: _____

4. ¿QUIÉN TOMA LAS DECISIONES EN EL HOGAR?



¿QUIEN HACE LAS ACTIVIDADES?	HOMBRE	MUJER
CRianza DE ANIMALES MAYORES		
CRianza DE ANIMALES MENORES		
CUIDAR Y ATENDER EL HUERTO		
RECIBIR CAPACITACIÓN Y ASESORÍA		
ACTIVIDADES FUERA DE LA FINCA		













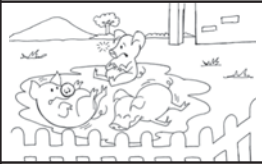

¿QUIÉN TOMA LAS DECISIONES PARA LAS SIGUIENTES ACTIVIDADES?

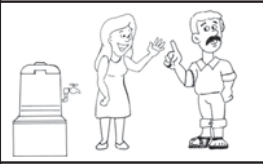



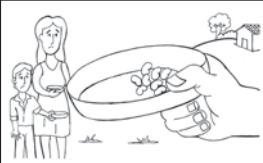
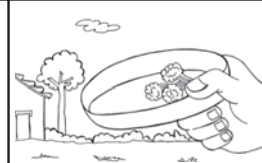





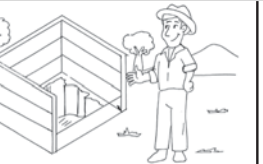

¿QUIEN TOMA LAS DECISIONES PARA LAS SIGUIENTES ACTIVIDADES?	HOMBRE	MUJER
¿QUÉ COMPRAR EN EL HOGAR?		
¿QUÉ SEMBRAR?		
¿QUÉ CRianza DE ANIMALES MENORES?		
¿QUÉ CRianza DE ANIMALES MAYORES?		
¿QUÉ SE VENDE?		
USO DE MANO DE OBRA FAMILIAR		
USO DE MANO DE OBRA ASALARIADA		
USO DE FERTILIZANTE		
USO DE PLAGUICIDAS		
USO DE CRÉDITO		
USO DE SEMILLA MEJORADA		
OTRAS ACTIVIDADES FUERA DE LA FINCA		

5. SITUACIÓN ACTUAL DEL HOGAR

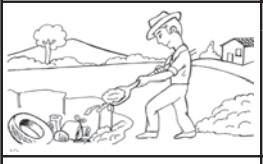
(Marque con una x la imagen que
corresponda a su situación)

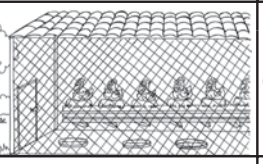
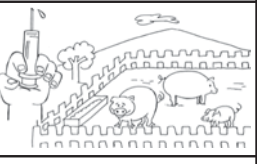
			
EL HUMO	SE GASTA MUCHA LEÑA	HAY QUE TRAER LA LEÑA DE MUY LEJOS	HAY MUCHAS PLAGAS EN LA CASA
			
LOS CERDOS TIENEN ENFERMEDADES	HAY QUE TRAER EL AGUA DE AFUERA	TIENE BIOFILTRO	SE MUEREN LAS GALLINAS
			
LAS GALLINAS PONEN POCO	ANIMALES SIN ENCIERRO	HAY POCOA COMIDA PARA LA FAMILIA	NO HAY HORTALIZAS Y FRUTAS PARA COMER
			
NO HAY HUERTO CASERO O DA POCOA PRODUCCIÓN	LA MUJER NO TIENE INGRESO PROPIO	BASURA Y AGUAS ESTANCADAS	NO HAY GRANEROS

¿QUÉ QUISIERA MEJORAR EN EL HOGAR?

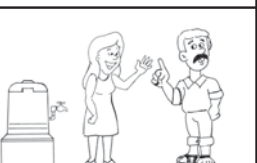
				
MEJORAR LA ESTUFA	SEBRAR FRUTALES EN EL LOTE	REPELLO DE PAREDES	HACER COMPOSTERA	SILO PARA ALMACENAR GRANOS
				
ENTERRAR BASURA	CONSTRUIR UNA PILA PARA EL AGUA	VACUNAR LAS GALLINAS Y LOS CERDOS	HACER UN GALLINERO	HACER UNA PORQUERIZA
				
PRODUCIR MAS EN EL PATIO	SEBRAR FRUTALES U HORTALIZAS	TENER HUERTO CASERO	TRATAMIENTO DE AGUAS GRISAS	BIOFILTRO

6. MEJORAS Y COMPROMISOS EN EL HOGAR

<p>MEJORAR LA ESTUFA PARA REDUCIR EL CONSUMO DE LEÑA</p> 	<p>SI _____ NO _____</p> <p>¿QUE TIPO? _____</p> <p>¿QUÉ NOS COMPROMETEMOS A APORTAR COMO GRUPO FAMILIAR? _____</p>
---	---

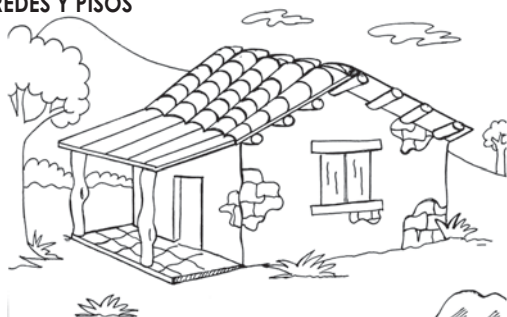
<p>MEJORAR PAREDES Y PISOS</p> 	<p>SI _____ NO _____</p> <p>¿QUÉ NOS COMPROMETEMOS A APORTAR COMO GRUPO FAMILIAR? _____</p>
--	---

<p>TRATAMIENTO DE AGUAS GRISES</p> 	<p>SI _____ NO _____</p> <p>¿QUÉ NOS COMPROMETEMOS A APORTAR COMO GRUPO FAMILIAR? _____</p>
---	---

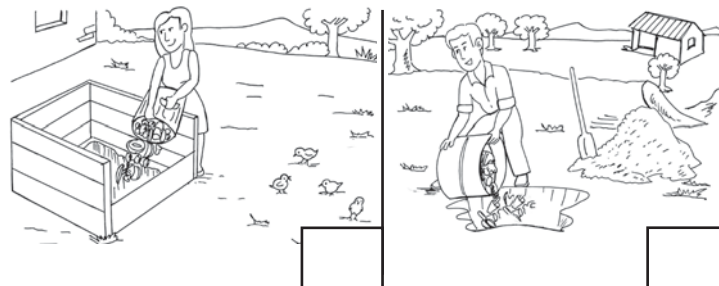
<p>HACER COMPOSTERA O ENTERRAR LOS DESPERDICIOS</p> 	<p>SI _____ NO _____</p> <p>¿QUÉ NOS COMPROMETEMOS A APORTAR COMO GRUPO FAMILIAR? _____</p>
--	---

MEJORAS Y COMPROMISOS EN EL HOGAR

ENCERRAR A LOS ANIMALES

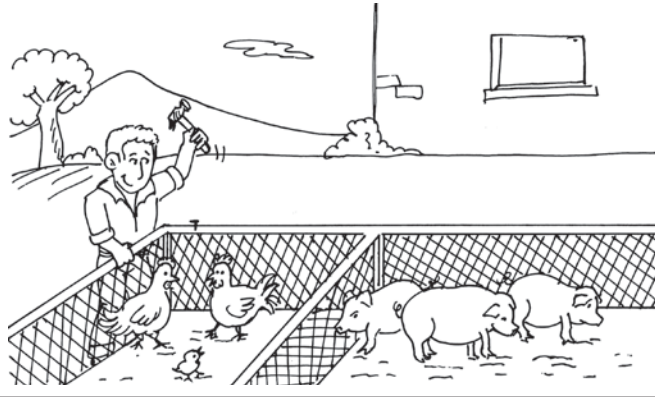

SI

NO

¿QUÉ NOS COMPROMETEMOS A
APORTAR COMO GRUPO FAMILIAR?

PURIFICAR EL AGUA PARA BEBER

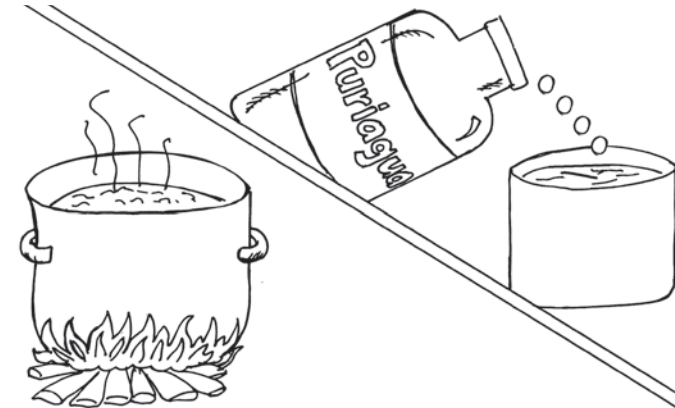

SI

NO

¿QUÉ NOS COMPROMETEMOS A
APORTAR COMO GRUPO FAMILIAR?

USAR EL BIOFILTRO

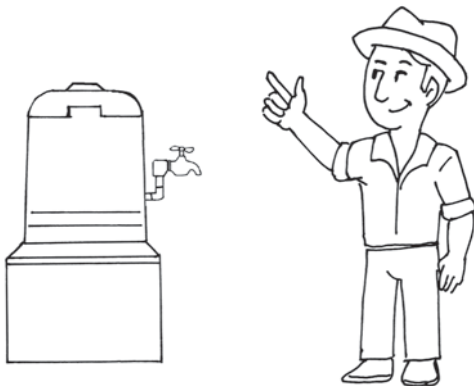

SI

NO

¿QUÉ NOS COMPROMETEMOS A
APORTAR COMO GRUPO FAMILIAR?

7. PRODUCCIÓN DE ALIMENTOS EN EL HOGAR

MANEJO DE LAS AVES

<p>VACUNARLAS</p> 	<p style="text-align: center;">SI NO</p> <p style="text-align: center;">_____</p> <p style="text-align: center;">¿QUÉ NOS COMPROMETEMOS A APORTAR COMO GRUPO FAMILIAR?</p> <p style="text-align: center;">_____</p> <p style="text-align: center;">_____</p>
--	---

<p>MEJORAR LA ALIMENTACIÓN</p> 	<p style="text-align: center;">SI NO</p> <p style="text-align: center;">_____</p> <p style="text-align: center;">¿QUÉ NOS COMPROMETEMOS A APORTAR COMO GRUPO FAMILIAR?</p> <p style="text-align: center;">_____</p> <p style="text-align: center;">_____</p>
--	---

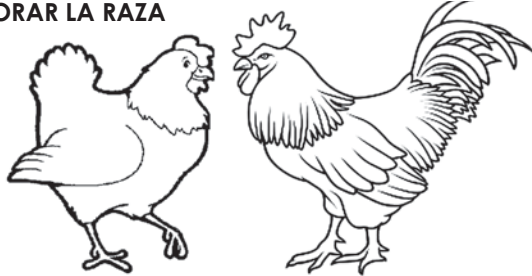
<p>MEJORAR LA RAZA</p> 	<p style="text-align: center;">SI NO</p> <p style="text-align: center;">_____</p> <p style="text-align: center;">¿QUÉ NOS COMPROMETEMOS A APORTAR COMO GRUPO FAMILIAR?</p> <p style="text-align: center;">_____</p> <p style="text-align: center;">_____</p>
---	---

MANEJO DE LOS CERDOS

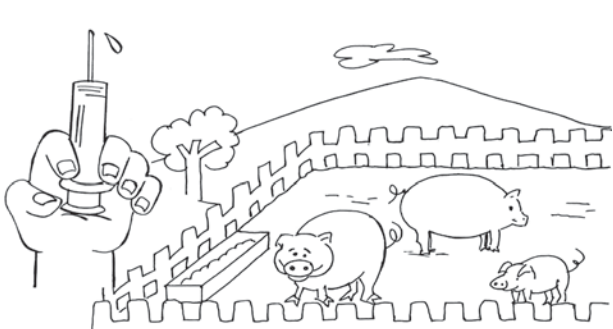
	<p style="text-align: center;">SI NO</p> <p style="text-align: center;">_____</p> <p style="text-align: center;">¿CUÁNTOS TIENE? GRANDES _____ CRIAS _____</p> <p style="text-align: center;">¿QUÉ NOS COMPROMETEMOS A APORTAR COMO GRUPO FAMILIAR?</p> <p style="text-align: center;">_____</p> <p style="text-align: center;">_____</p>
---	--

PRODUCCIÓN DE ALIMENTOS EN EL HOGAR

SEMBRAR FRUTALES



ESPECIES

ÁREA

Papaya

Plátano

Guineo

Maracuyá

Cítricos

¿QUÉ NOS COMPROMETEMOS A
APORTAR COMO GRUPO FAMILIAR

HUERTO CASERO



ESPECIES

ÁREA/MZ

ESPECIES

ÁREA/MZ

Chile verde

Mora

Chipilín

Moringa

Cilantro

Pipián

Ejote

Rábano

Guisquil

Tomate

Lechuga

Zanahoria

¿QUÉ NOS COMPROMETEMOS A APORTAR COMO GRUPO FAMILIAR?

INSTALAR UN PEQUEÑO SISTEMA DE RIEGO

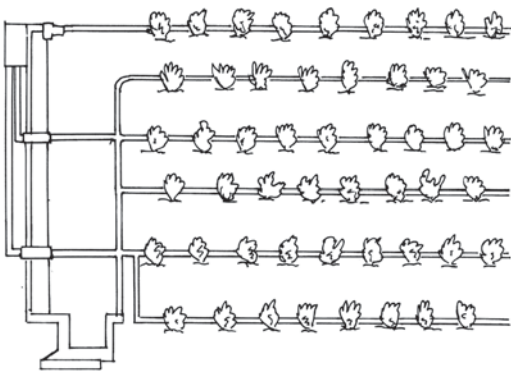

ESPECIES

ÁREA/MZ

ESPECIES

ÁREA/MZ

Chile verde

Moringa

Chipilín

Pepino

Cilantro

Pipián

Ejote

Rábano

Guisquil

Tomate

Jamaica

Zanahoria

Lechuga

¿QUÉ NOS COMPROMETEMOS A APORTAR COMO GRUPO FAMILIAR?

ALMACENAMIENTO DE GRANOS

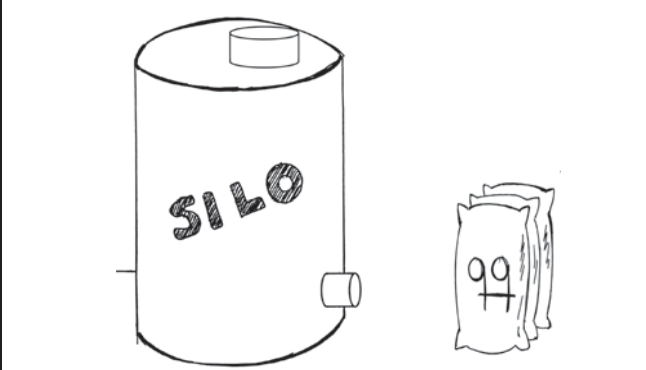
	<p>SI NO</p> <p>_____</p> <p>_____</p> <p>¿QUÉ NOS COMPROMETEMOS A APORTAR COMO GRUPO FAMILIAR</p> <p>_____</p> <p>_____</p>
---	--

PRÁCTICAS DE HIGIENE Y MANIPULACIÓN DE ALIMENTOS

<p>ASEO DIARIO DE LA VIVIENDA</p> 	<p>SI NO</p> <p>_____</p> <p>_____</p> <p>¿QUÉ NOS COMPROMETEMOS A APORTAR COMO GRUPO FAMILIAR</p> <p>_____</p> <p>_____</p>
---	--

<p>MANIPULACIÓN DE ALIMENTOS (Higiene)</p> 	<p>SI NO</p> <p>_____</p> <p>_____</p> <p>¿QUÉ NOS COMPROMETEMOS A APORTAR COMO GRUPO FAMILIAR</p> <p>_____</p> <p>_____</p>
---	--

<p>ASEO PERSONAL</p> 	<p>SI NO</p> <p>_____</p> <p>_____</p> <p>¿QUÉ NOS COMPROMETEMOS A APORTAR COMO GRUPO FAMILIAR</p> <p>_____</p> <p>_____</p>
---	--

DIBUJO DE MI HOGAR

ASÍ ESTÁ AHORA

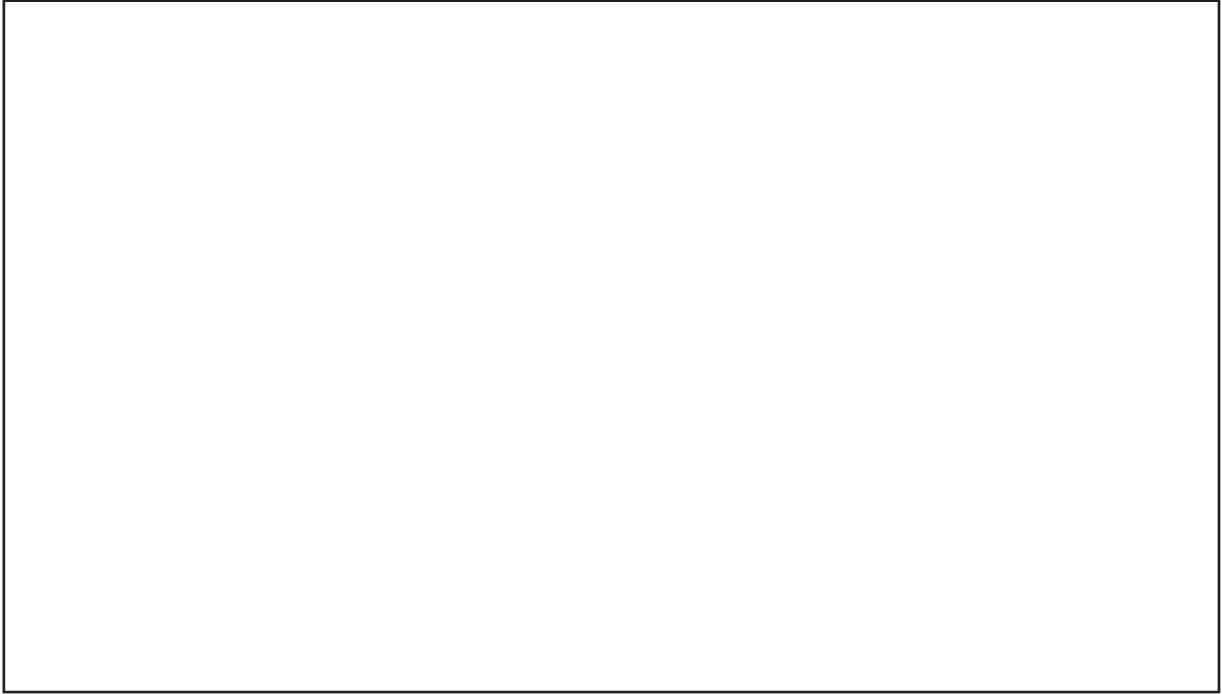

**ASÍ QUIERO QUE
ESTÉ EN EL FUTURO**

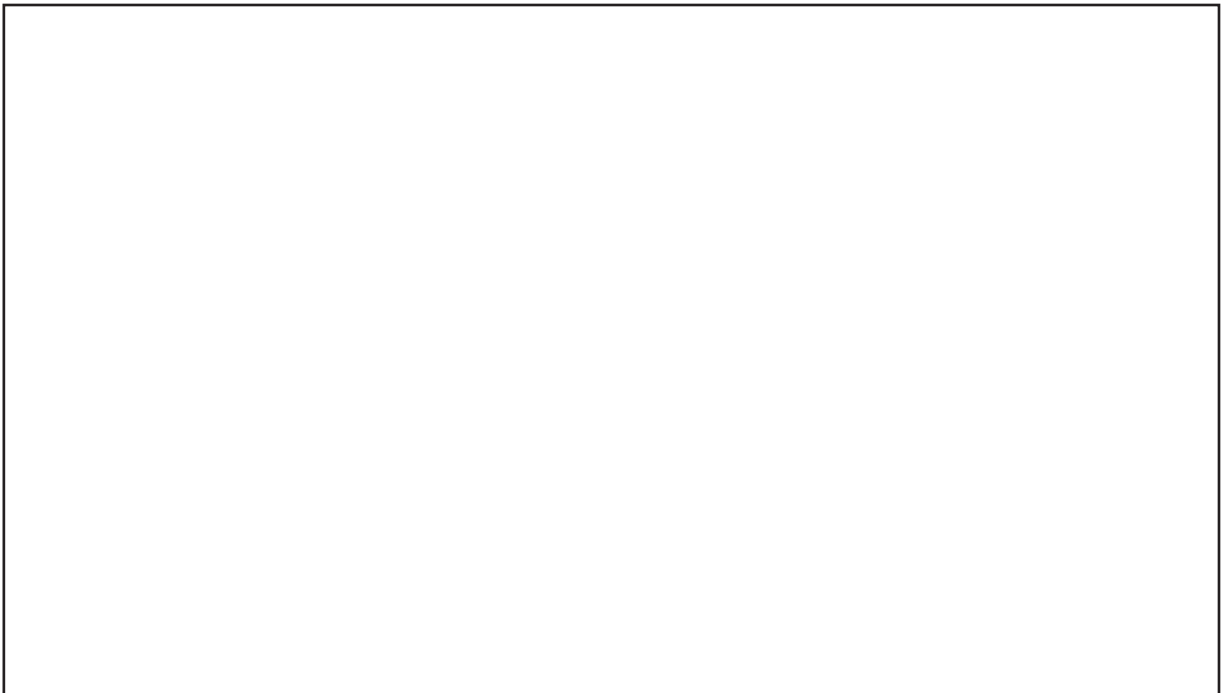

8. UBICACIÓN DEL TERRENO QUE TRABAJA FUERA DEL LUGAR DONDE VIVE

PARCELAS	CASERÍO	CANTÓN	MUNICIPIO	ÁREA (mz)	USO ACTUAL	PROPIO	ARRENDADO

• CONOCIENDO EL TERRENO

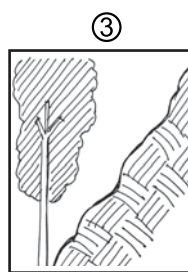
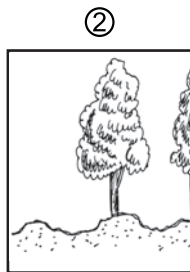
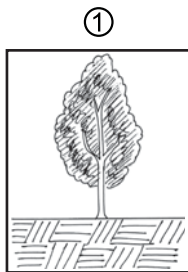

- 1. Plano _____
- 2. Quebrado _____
- 3. Ladera _____

• QUÉ TIPO DE SUELO TIENE EL TERRENO

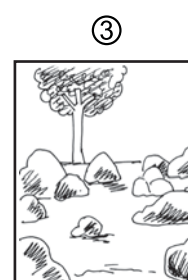
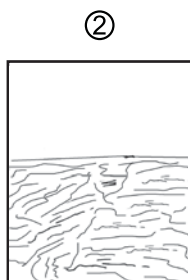

- 1. Arenoso _____
- 2. Barrialoso _____
- 3. Pedregoso _____



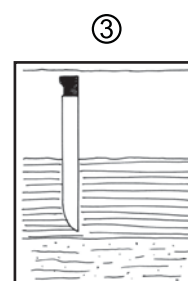
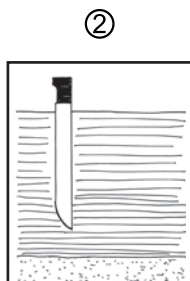
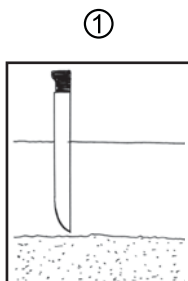













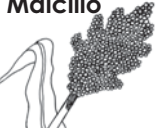











• ¿ES PROFUNDA LA CAPA BUENA DEL SUELO?



- 1. Profundo _____
- 2. Medio profundo _____
- 3. Poco profundo _____



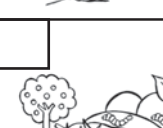











9. PROBLEMAS EN LOS CULTIVOS DE LA FINCA

¿Cuánto me producen los cultivos por manzana y cuáles son los principales problemas? Especifique.

Cultivos	Producción por manzana	Plagas en el suelo	Plagas en el cultivo	Enfermedades en el cultivo	Plagas después de la cosecha
Maíz 					
Maicillo 					
Frijol 					
Hortalizas 					
Frutales 					

10. MEJORAS Y COMPROMISOS CON ACTIVIDADES DE LA FINCA

Quiero mejorar mi producción. Especifique

Cultivos	Producción	Control de Plagas	Control de Plagas post cosecha	Mejorar almacenamiento
Maíz 				
Maicillo 				
Frijol 				

PROTECCIÓN DEL SUELO DE MI FINCA

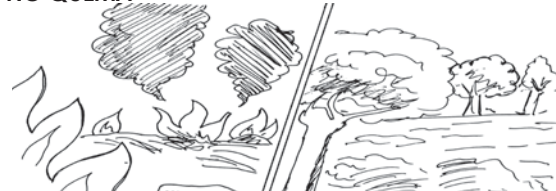
<p>NO QUEMA</p> 	<p>SI</p> <p>_____</p>	<p>NO</p> <p>_____</p>
	<p>EN CUÁNTAS MANZANAS NO QUEMARÉ EL RASTROJO _____</p> <p>¿QUÉ NOS COMPROMETEMOS A APORTAR COMO GRUPO FAMILIAR?</p> <p>_____</p>	

<p>DEJAR RASTROJOS EN LA PARCELA</p> 	<p>SI</p> <p>_____</p>	<p>NO</p> <p>_____</p>
	<p>EN CUÁNTAS MANZANAS DEJARÉ RASTROJO _____</p> <p>¿QUÉ NOS COMPROMETEMOS A APORTAR COMO GRUPO FAMILIAR?</p> <p>_____</p>	

<p>SEMBRANDO CULTIVOS EN CURVAS A NIVEL</p> 	<p>ESPECIES</p>	<p>ÁREA (mz)</p>
	<p>Madre Cacao _____</p> <p>Gandul _____</p> <p>Piña _____</p>	<p>_____</p> <p>_____</p> <p>_____</p>
<p>¿QUÉ NOS COMPROMETEMOS A APORTAR COMO GRUPO FAMILIAR?</p> <p>_____</p>		

<p>SISTEMAS AGROFORESTALES</p> 	<p>SISTEMAS AGROFORESTALES</p>	<p>¿QUÉ NOS COMPROMETEMOS A APORTAR COMO GRUPO FAMILIAR?</p> <p>_____</p> <p>_____</p> <p>_____</p> <p>_____</p>										
	<table style="width: 100%;"> <tr> <td style="text-align: center;">SI</td> <td style="text-align: center;">NO</td> </tr> <tr> <td style="text-align: center;">_____</td> <td style="text-align: center;">_____</td> </tr> <tr> <td>ESPECIES</td> <td>CUÁNTOS</td> </tr> <tr> <td>Madre Cacao</td> <td>_____</td> </tr> <tr> <td>Gandul</td> <td>_____</td> </tr> <tr> <td>Piña</td> <td>_____</td> </tr> </table>		SI	NO	_____	_____	ESPECIES	CUÁNTOS	Madre Cacao	_____	Gandul	_____
SI	NO											
_____	_____											
ESPECIES	CUÁNTOS											
Madre Cacao	_____											
Gandul	_____											
Piña	_____											

<p>ÁRBOLES DISPERSOS EN POTREROS</p> 	<p>ÁRBOLES DISPERSOS EN POTREROS</p>	<p>¿QUÉ NOS COMPROMETEMOS A APORTAR COMO GRUPO FAMILIAR?</p> <p>_____</p> <p>_____</p> <p>_____</p> <p>_____</p>										
	<table style="width: 100%;"> <tr> <td style="text-align: center;">SI</td> <td style="text-align: center;">NO</td> </tr> <tr> <td style="text-align: center;">_____</td> <td style="text-align: center;">_____</td> </tr> <tr> <td>ESPECIES</td> <td>CUÁNTOS</td> </tr> <tr> <td>Madre Cacao</td> <td>_____</td> </tr> <tr> <td>Gandul</td> <td>_____</td> </tr> <tr> <td>Piña</td> <td>_____</td> </tr> </table>		SI	NO	_____	_____	ESPECIES	CUÁNTOS	Madre Cacao	_____	Gandul	_____
SI	NO											
_____	_____											
ESPECIES	CUÁNTOS											
Madre Cacao	_____											
Gandul	_____											
Piña	_____											

<p>SIEMBRA DE ÁRBOLES COMO CERCAS VIVAS</p> 	<p>SIEMBRA DE ÁRBOLES COMO CERCAS - VIVAS</p>	<p>¿QUÉ NOS COMPROMETEMOS A APORTAR COMO GRUPO FAMILIAR?</p> <p>_____</p> <p>_____</p> <p>_____</p> <p>_____</p>										
	<table style="width: 100%;"> <tr> <td style="text-align: center;">SI</td> <td style="text-align: center;">NO</td> </tr> <tr> <td style="text-align: center;">_____</td> <td style="text-align: center;">_____</td> </tr> <tr> <td>ESPECIES</td> <td>CUÁNTOS</td> </tr> <tr> <td>Madre Cacao</td> <td>_____</td> </tr> <tr> <td>Gandul</td> <td>_____</td> </tr> <tr> <td>Piña</td> <td>_____</td> </tr> </table>		SI	NO	_____	_____	ESPECIES	CUÁNTOS	Madre Cacao	_____	Gandul	_____
SI	NO											
_____	_____											
ESPECIES	CUÁNTOS											
Madre Cacao	_____											
Gandul	_____											
Piña	_____											

MEJORAR EN LA PRODUCCIÓN DE ALIMENTOS



GRANOS BÁSICOS

¿QUÉ HACER?

MAÍZ _____

FRIJOL _____

MAICILLO _____

¿QUÉ NOS COMPROMETEMOS A APORTAR COMO GRUPO FAMILIAR?



HORTALIZAS Y FRUTALES

ESPECIES	ÁREA/MZ	ESPECIES	ÁREA/MZ
Chile verde	_____	Mora	_____
Chipilín	_____	Moringa	_____
Cilantro	_____	Pepino	_____
Ejote	_____	Pipián	_____
Guisquil	_____	Rábano	_____
Espinaca	_____	Tomate	_____
Jamaica	_____	Zanahoria	_____
Lechuga	_____		

CANTIDAD PLÁNTULAS: _____ SEMILLAS: _____

¿QUÉ NOS COMPROMETEMOS A APORTAR COMO GRUPO FAMILIAR?

11. SITUACIÓN ACTUAL DE LA COMERCIALIZACIÓN

¿QUÉ PROBLEMAS TENEMOS CON LA COMPRA Y VENTA DE PRODUCTOS? (marcar con una x)



No hay quien compre



Se produce poco para vender



No tengo información sobre los precios



Los precios son bajos al momento de vender



El intermediario pone el precio



El transporte es muy caro



No se puede almacenar bien el producto



Los productos son de baja calidad



Hay plagas después de la cosecha

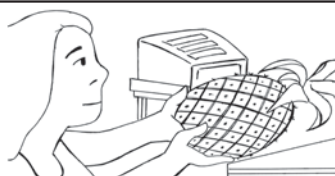

No se cómo procesar el producto



Falta dinero en la época de compra de insumos



Los insumos son difíciles de adquirir

¿CÓMO QUEREMOS MEJORAR LA COMPRA Y VENTA DE PRODUCTOS? (Marque con una x)



Organizarme en un grupo de comercialización



Informarme sobre los precios



Hacer manejo post cosecha

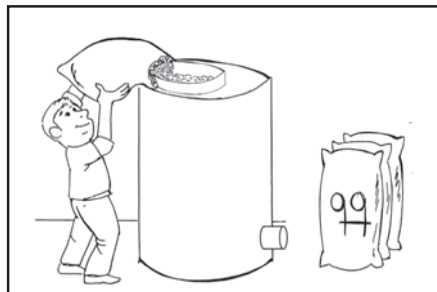

Mejorar el almacenaje de productos



Obtener crédito oportuno

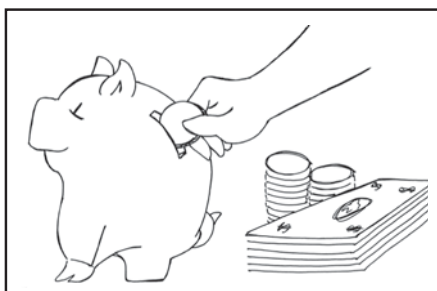

Ahorrar para no ocupar crédito

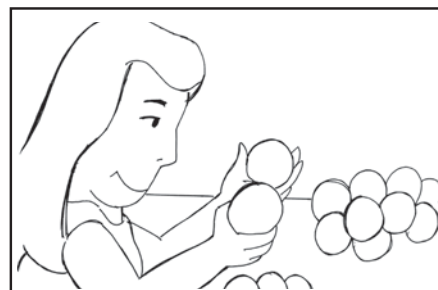









Seleccionar los productos para el mercado



Comprar insumos de buena calidad

12. ACTIVIDADES RURALES AGROPECUARIAS Y NO AGROPECUARIAS

- PROBLEMAS QUE TENEMOS (Marque con una x)

 <p>No hay quien compre</p>	 <p>Se produce poco para vender</p>	 <p>No tengo información sobre los precios</p>	 <p>Los precios son bajos al momento de vender</p>
 <p>El intermediario pone el precio</p>	 <p>El transporte es muy caro</p>	 <p>No se puede almacenar bien el producto</p>	 <p>Los productos son de baja calidad</p>

- ¿CÓMO QUEREMOS MEJORAR?



DIBUJO DE MI FINCA

ASÍ ESTÁ AHORA

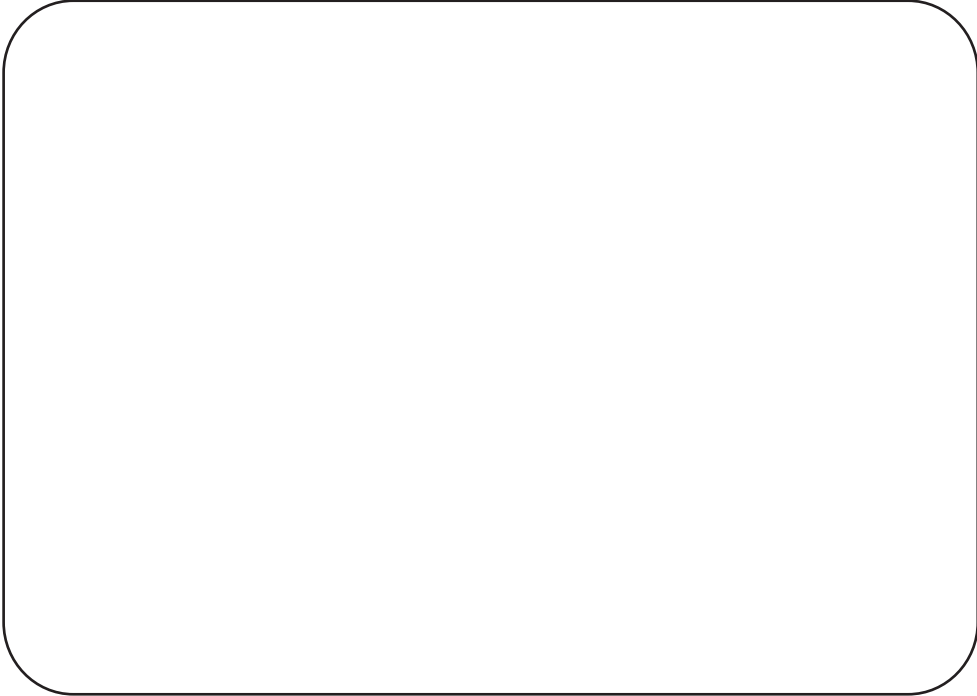

ASÍ QUIERO QUE ESTÉ EN EL FUTURO

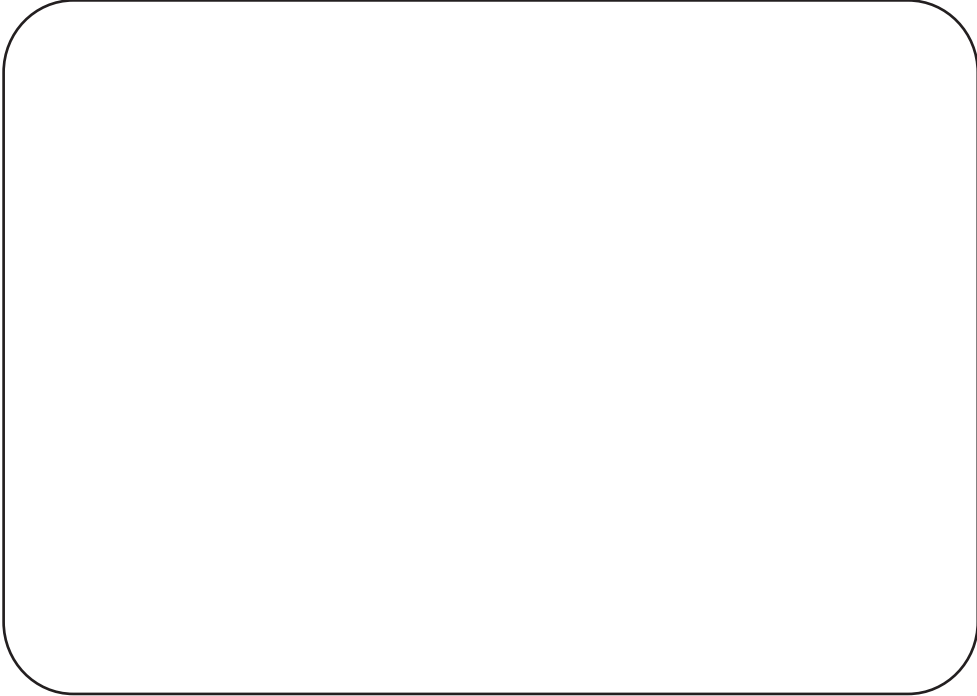



MINISTERIO DE AGRICULTURA Y GANADERÍA

CENTRO NACIONAL DE TECNOLOGÍA AGROPECUARIA Y FORESTAL (CENTA)

PROGRAMA ESPECIAL PARA LA SEGURIDAD ALIMENTARIA (PESA) EN EL SALVADOR

GCP/ELS/007/SPA